

ANEXO 12 – Estrutura de categorias definida no NVivo

Observação: Cada entrevista individual e *focus group* pode ser uma fonte associada a determinada categoria. Por sua vez, cada fonte pode contribuir com uma ou mais referências (excerto) na categoria.

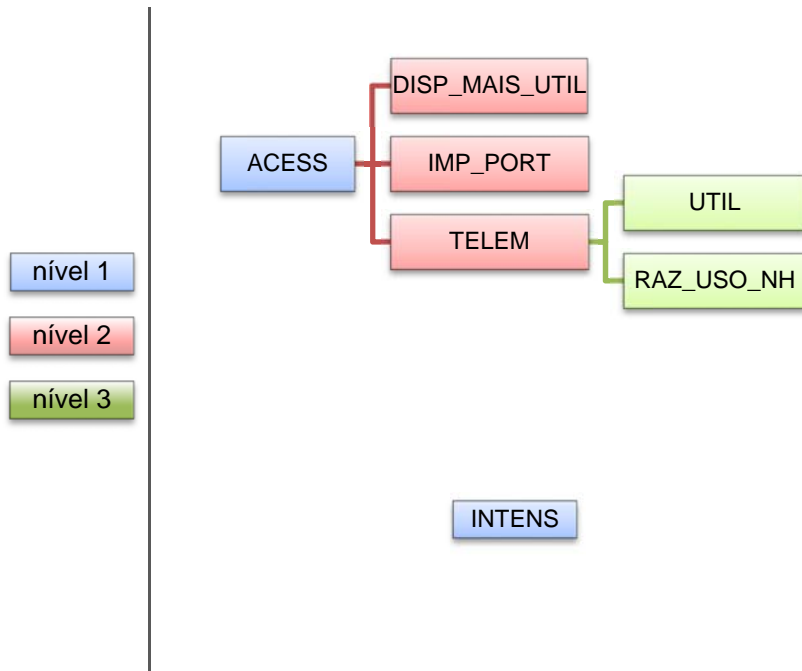

Nome da categoria	Fontes	Referências
ACESS - Acesso	0	0
DISP_MAIS_UTIL - dispositivos mais utilizados	2	3
IMP_PORT - importância do portátil	2	4
TELEM - telemóvel	0	0
UTIL - utilização	2	5
RAZ_USO_NHAB - razões para uso pouco habitual NOVA	2	2

Nome da categoria	Fontes	Referências
INTENS - Intensidade	2	2

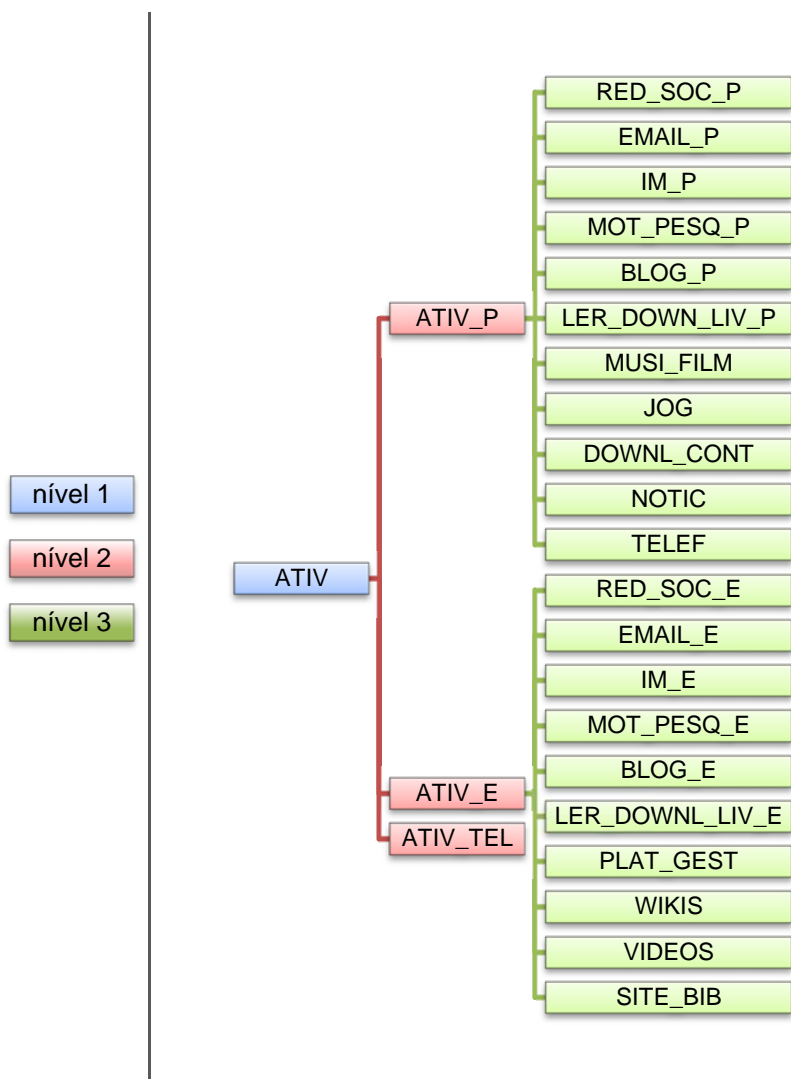

Nome da categoria	Fontes	Referências
ATIV - Atividades realizadas	0	0
ATIV_P - contexto pessoal	0	0
RED_SOC_P - utilizar redes sociais	12	15
EMAIL_P - utilizar o e-mail	6	7
IM_P - utilizar serviços de instant messaging	9	11
MOT_PESQ_P - utilizar motores de pesquisa	2	3
BLOG_P - aceder a blogues	1	1
LER_DOWNLIV_P - ler/consultar ou fazer o download de livros ALT	6	6
MUSI_FILM - ouvir música ou ver vídeos ou filmes	16	19
JOG - jogar	12	12
DOWNL_CONT - download de conteúdos	15	17
NOTIC - aceder a portais de notícias/sites de jornais desportivos	8	12
TELEF - fazer/receber telefonemas pela internet	4	4
COMPRAS - realizar compras pela Internet NOVA	2	2
ATIV_E - contexto educativo	0	0
RED_SOC_E - utilizar redes sociais	4	4
EMAIL_E - utilizar o e-mail	14	18
IM_E - utilizar serviços de instant messaging	10	10
MOT_PESQ_E - utilizar motores de pesquisa	11	11
BLOG_E - aceder a blogues	5	5
LER_DOWNLIV_E - ler/consultar ou fazer o download de livros ALT	8	9
PLAT_GEST - utilizar plataformas de gestão de aprendizagem NOVA	9	10
WIKIS - aceder a wikis	10	11
VIDEOS - visualizar vídeos	4	4
SITE_BIB - utilizar o <i>site</i> da biblioteca da instituição	10	11
ATIV_TEL - a partir do telemóvel NOVA	2	2

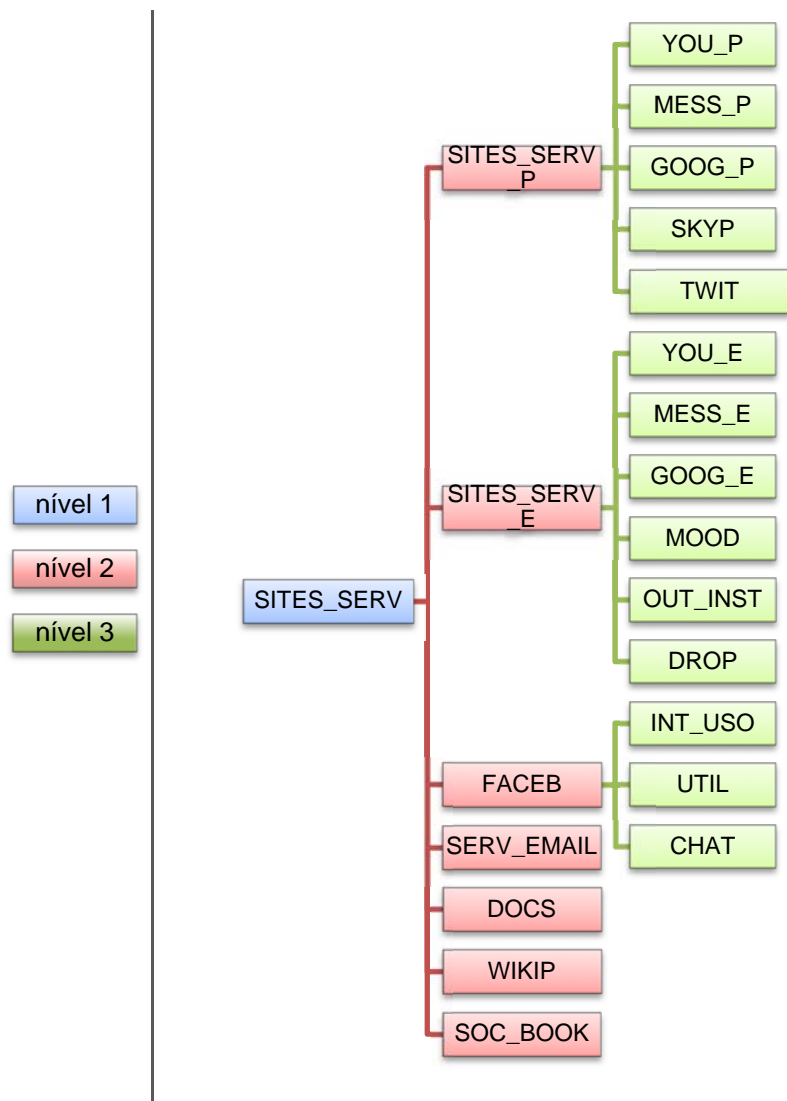

Nome da categoria	Fontes	Referências
SITES_SERV - Sites e serviços	0	0
SITES_SERV_P - contexto pessoal	0	0
YOU_P - YouTube	10	12
MESS_P - Messenger	3	4
GOOG_P - Google	1	2
SKYP - Skype	3	3
TWIT - Twitter	6	6
SITES_SERV_E - contexto educativo	0	0
YOU_E - Youtube	2	2
MESS_E - Messenger	3	3
GOOG_E - Google	9	10
MOOD – Moodle NOVA	7	7
OUT_INST - Outros Institucionais NOVA	2	3
DROP – Dropbox NOVA	11	11
FACEB – Facebook	0	0
INT_USO - intensidade de uso	6	6
UTIL – utilizações NOVA	10	19
CHAT – chat NOVA	3	4
SERV_EMAIL - serviços de e-mail	8	11
DOCS - Google Docs	3	3
WIKIP - Wikipédia	9	12
SOC_BOOK - social bookmarking/tagging	5	5

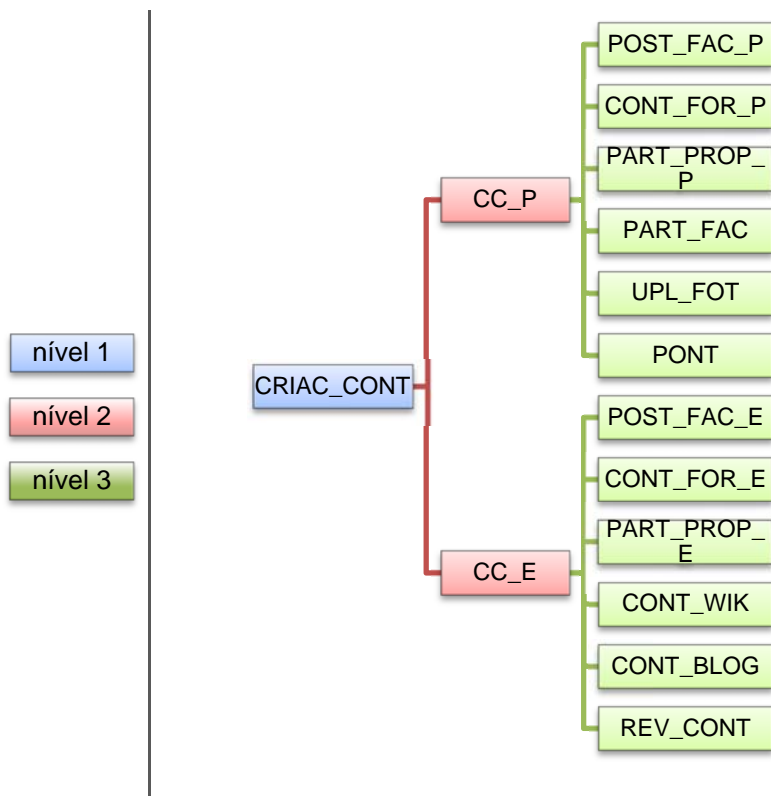

Nome da categoria	Fontes	Referências
CRIAC_CONT - Criação de conteúdos_contribuição	0	0
CC_P - contexto pessoal	0	0
POST_FAC_P - escrever posts ou comentários no Facebook	17	24
CONT_FOR_P - contribuir em fóruns	3	3
PART_PROP_P - partilhar conteúdos criados/editados pelo próprio	3	4
PART_FAC - partilhar músicas/vídeos no Facebook	10	11
UPL_FOT - upload de fotografias	13	14
PONT - pontuar conteúdos	7	7
CC_E - contexto educativo	0	0
POST_FAC_E - escrever posts ou comentários no Facebook	9	11
CONT_FOR_E - contribuir em fóruns	2	2
PART_PROP_E - partilhar conteúdos criados/editados pelo próprio	5	6
CONT_WIK - contribuir para wikis	4	4
CONT_BLOG - contribuir para blogues	2	3
REV_CONT - fazer a revisão de conteúdos	4	4

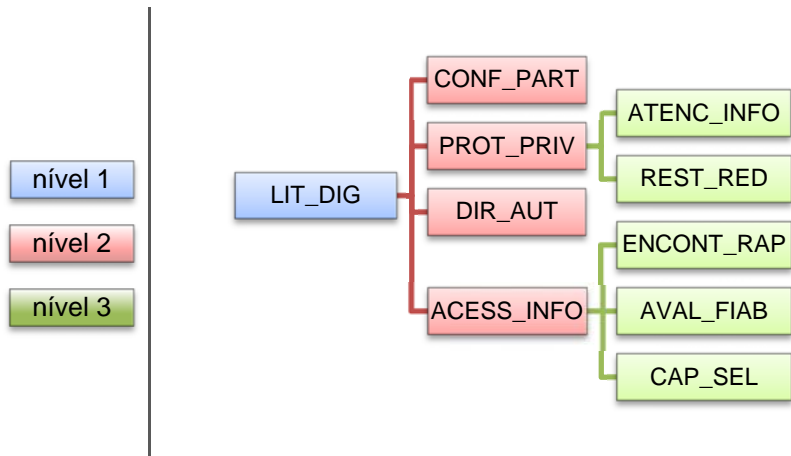

Nome da categoria	Fontes	Referências
LIT_DIG - Literacia digital	0	0
CONF_PART - confiança em partilhar/comentar conteúdos	2	2
PROT_PRIV - proteção e privacidade	0	0
ATENC_INFO - atenção à informação que é colocada	6	8
REST_RED - restrições redes sociais	2	4
DIR_AUT - respeito pelos direitos de autor associados a conteúdos	2	2
ACESS_INFO - acesso e avaliação da informação	0	0
ENCONT_RAP - encontrar rapidamente a informação	2	2
AVAL_FIAB - avaliação da fiabilidade dos conteúdos dos sites	2	2
CAP_SEL - capacidade de seleção da informação	2	3

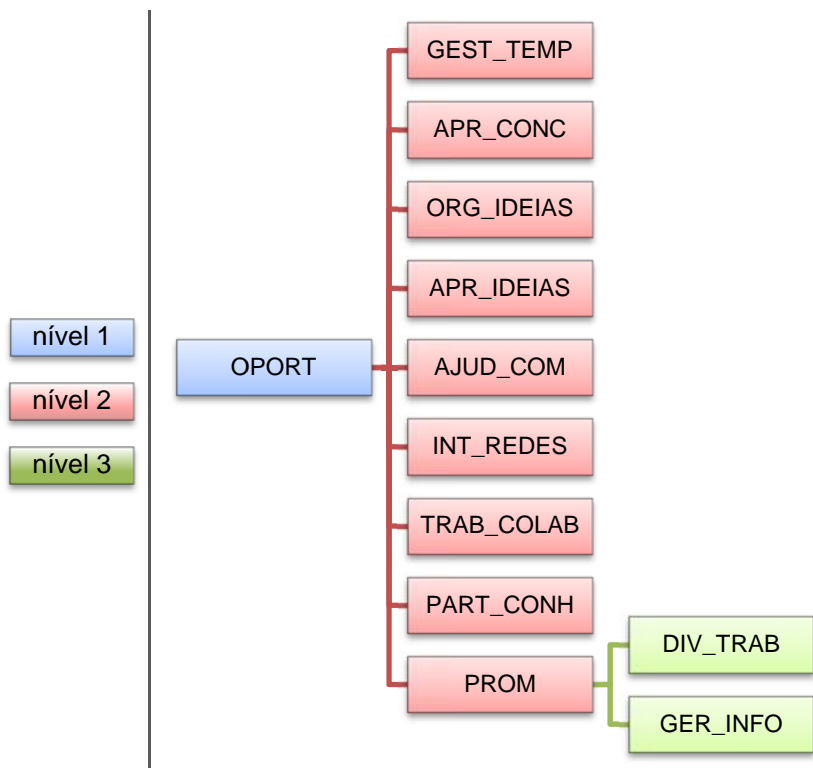

Nome da categoria	Fontes	Referências
OPORT - Oportunidades	0	0
GEST_TEMP - gestão do tempo e compromissos	7	8
APR_CONC - apreender conceitos	20	26
ORG_IDEIAS - organização de ideias	3	4
APR_IDEIAS - apresentar ideias e ou refletir sobre as mesmas	13	18
AJUD_COM - obter ajuda sobre um dado assunto em comunidades online	19	31
INT_REDES - gerir ou integrar redes profissionais ou de pessoas com interesses comuns	3	3
TRAB_COLAB - realizar um trabalho de forma colaborativa	12	13
PART_CONH - partilhar ou construir conhecimento	7	9
PROM - promoção	0	0
DIV_TRAB - divulgação de trabalhos	12	19
GER_INFO - gerir informação sobre interesses (pessoais, académicos e profissionais)	12	14